



АДМИНИСТРАЦИЯ ЛЫСЬВЕНСКОГО ГОРОДСКОГО ОКРУГА

ПОСТАНОВЛЕНИЕ

26.04.2023

№ 1174

О внесении изменений в постановление администрации города Лысьвы от 06.06.2019 № 1283 «Об утверждении Положения по организации ярмарок на территории Лысьвенского городского округа»

В соответствии с Федеральным законом от 22 мая 2003 г. № 54-ФЗ «О применении контрольно-кассовой техники при осуществлении расчетов в Российской Федерации», статьей 16 Федерального закона от 06 октября 2003 г. № 131-ФЗ «Об общих принципах организации местного самоуправления в Российской Федерации», Федеральным законом от 28 декабря 2009 г. № 381-ФЗ «Об основах государственного регулирования торговой деятельности в Российской Федерации», постановлением Правительства Пермского края от 27 июля 2007 г. № 163-п «О регулировании деятельности розничных рынков на территории Пермского края», постановлениями администрации города Лысьвы от 16 ноября 2018 г. № 2627 «Об утверждении Перечня мест размещения ярмарок на территории Лысьвенского городского округа», от 21 марта 2023 г. № 739 «Об определении оператора ярмарок на территории Лысьвенского городского округа»

Администрация Лысьвенского городского округа ПОСТАНОВЛЯЕТ:

1. Внести в постановление администрации города Лысьвы от 06 июня 2019 г. № 1283 «Об утверждении Положения по организации ярмарок на территории Лысьвенского городского округа» (в редакции постановления администрации Лысьвенского городского округа от 22.11.2021 № 2554) следующие изменения:

1.1. преамбулу изложить в следующей редакции:

«В соответствии с Федеральным законом от 22 мая 2003 г. № 54-ФЗ «О применении контрольно-кассовой техники при осуществлении расчетов в Российской Федерации», со статьей 16 Федерального закона от 06 октября 2003 г. № 131-ФЗ «Об общих принципах организации местного самоуправления в Российской Федерации», Федеральным законом от 28 декабря 2009 г. № 381-ФЗ «Об основах государственного регулирования торговой деятельности в Российской Федерации», постановлением Правительства Пермского края от 27 июля 2007 г. № 163-п «О регулировании деятельности розничных рынков на территории Пермского края», постановлениями администрации города Лысьвы от

16 ноября 2018 г. № 2627 «Об утверждении Перечня мест размещения ярмарок на территории Лысьвенского городского округа», от 21 марта 2023 г. № 739 «Об определении оператора ярмарок на территории Лысьвенского городского округа»;

1.2. Положение по организации ярмарок на территории Лысьвенского городского округа изложить в новой редакции согласно приложению к настоящему постановлению.

2. Настоящее постановление вступает в силу со дня его официального опубликования и распространяется на правоотношения, возникшие с 14 апреля 2023 г.

3. Контроль за исполнением постановления возложить на заместителя главы администрации, курирующего функционально-целевой блок «Экономическое развитие» и «Развитие территорий».

Глава городского округа –
глава администрации
Лысьвенского городского округа

Н.Л. Федосеев

ПОЛОЖЕНИЕ
по организации ярмарок на территории Лысьвенского городского
округа

I. Общие положения

1.1. Настоящее Положение по организации ярмарок на территории Лысьвенского городского округа (далее – Положение) разработано в целях упорядочения размещения мелкорозничной торговли, ликвидации несанкционированной и стихийной торговли и оказания услуг, создания благоприятных условий для наиболее полного удовлетворения потребностей населения в товарах (работах, услугах), создания условий для продвижения товаров (работ, услуг) местных производителей, развития здоровой конкурентной среды и активной поддержки малого и среднего предпринимательства (в том числе крестьянского (фермерского) хозяйства, личного подсобного хозяйства, садоводства, огородничества, животноводства). Настоящее Положение не распространяется на организацию и проведение оптовых ярмарок по продаже товаров (выполнению работ, оказанию услуг), выставочно-ярмарочную деятельность, а также на ярмарки, которые проводятся в помещениях.

1.2. Основные понятия, используемые в Положении.

1.2.1. Ярмарка – торговое мероприятие, на котором множество продавцов (участников ярмарки) предлагают покупателям товары (работы или услуги), проводимое в установленном месте на определенный срок в соответствии с настоящим Положением и действующим законодательством Российской Федерации.

1.2.2. Место для продажи товаров (выполнения работ, оказания услуг) – место на ярмарке (в том числе киоск, палатка, автомагазин, тонарь, лоток, шатер и иные специальные легковозводимые сборно-разборные конструкции, мобильные объекты торгового обслуживания), специально оборудованное и отведенное участнику ярмарки для осуществления деятельности по продаже товаров (выполнения работ, оказания услуг).

1.2.3. Место размещения ярмарки – территория земельного участка, определенная организатором ярмарки для проведения ярмарки в соответствии с Положением и действующим законодательством.

1.2.4. Участник ярмарки – зарегистрированное в установленном законодательством Российской Федерации порядке юридическое лицо, индивидуальный предприниматель, а также гражданин (в том числе гражданин -

глава крестьянского (фермерского) хозяйства, член такого хозяйства, гражданин, ведущий личное подсобное хозяйство или занимающийся садоводством, огородничеством, животноводством), которым в соответствии с настоящим Положением предоставлено место для продажи товаров (выполнения работ, оказания услуг) на ярмарке.

1.2.5. Сельскохозяйственный товаропроизводитель Пермского края – участник сельскохозяйственной ярмарки, зарегистрированный в установленном законодательством Российской Федерации порядке юридическое лицо, индивидуальный предприниматель, а также гражданин (в том числе гражданин - глава крестьянского (фермерского) хозяйства, член такого хозяйства), являющийся таковым в соответствии с государственной программой «Развитие сельского хозяйства и устойчивое развитие сельских территорий в Пермском крае», утвержденной постановлением Правительства Пермского края от 03 октября 2013 г. № 1320-п, а также владелец личного подсобного хозяйства Лысьвенского городского округа (при наличии выписки из похозяйственной книги).

1.2.6. Организатор ярмарки – юридическое лицо, индивидуальный предприниматель, администрация Лысьвенского городского округа (ее структурное подразделение, уполномоченное на организацию и проведение ярмарки), осуществляющие организацию и проведение ярмарки в месте размещения ярмарки.

1.2.7. Оператор ярмарки – юридическое лицо, наделенное организатором ярмарки полномочиями (далее – оператор):

1.2.7.1. по созданию условий для организации ярмарок в соответствии с Планом проведения ярмарок на территории Лысьвенского городского округа, сформированным на текущий год на земельных участках, включенных в Перечень мест размещения ярмарок на территории Лысьвенского городского округа, в том числе по приему и регистрации заявок от участников ярмарки, заключению (расторжению) договоров о предоставлении мест для продажи товаров (выполнения работ, оказания услуг) на ярмарке по установленной форме;

1.2.7.2. по созданию условий для проведения ярмарок, в том числе по выполнению работ, связанных с санитарно-техническим обслуживанием территории ярмарок;

1.2.7.3. иные полномочия по согласованию с организатором, необходимые для организации и проведения ярмарок, в соответствии с настоящим Положением.

II. Порядок организации и проведения ярмарки

2.1. Ярмарки проводятся в соответствии с Планом проведения ярмарок на территории Лысьвенского городского округа, сформированным на текущий год на земельных участках, включенных в Перечень мест размещения ярмарок на

территории Лысьвенского городского округа, утвержденный постановлением администрации Лысьвенского городского округа.

План проведения ярмарок на территории Лысьвенского городского округа на текущий год размещается в информационно-телекоммуникационной сети «Интернет» на официальном сайте Лысьвенского городского округа (<https://adm-lysva.ru>) в разделах «Бизнесу/Экономика/Предпринимательская деятельность».

2.2. В случае если организатором ярмарки является юридическое лицо или индивидуальный предприниматель, обязательно наличие согласования заявления о проведении ярмарки с Министерством промышленности и торговли Пермского края в соответствии с действующим законодательством.

2.3. Для участия в ярмарке участники ярмарки направляют организатору (оператору) ярмарки до начала работы ярмарки и во время работы ярмарки (при наличии мест для продажи товаров (выполнения работ, оказания услуг) заявку на получение места для продажи товаров (выполнения работ, оказания услуг) на ярмарке (далее – заявка), содержащую следующие сведения:

полное и (или) сокращенное наименование, организационно-правовая форма, местонахождение, почтовый адрес юридического лица (в случае если имеется), идентификационный номер налогоплательщика и данные свидетельства о государственной регистрации юридического лица, в том числе основной государственный регистрационный номер юридического лица, – для юридических лиц;

фамилию, имя, отчество индивидуального предпринимателя, место жительства, данные документа, удостоверяющего его личность, и данные свидетельства о государственной регистрации физического лица в качестве индивидуального предпринимателя, в том числе основной государственный регистрационный номер записи о государственной регистрации индивидуального предпринимателя, – для индивидуального предпринимателя;

фамилию, имя, отчество гражданина, место его жительства, данные документа, удостоверяющего его личность, идентификационный номер налогоплательщика физического лица, применяющего специальный налоговый режим «Налог на профессиональный доход» – для гражданина, применяющего специальный налоговый режим «Налог на профессиональный доход»;

фамилию, имя, отчество гражданина, место его жительства, данные документа, удостоверяющего его личность, идентификационный номер налогоплательщика физического лица, реквизиты документа, подтверждающего ведение крестьянского (фермерского) хозяйства либо членство в нем (при наличии), – для граждан;

перечень предполагаемых к продаже на ярмарке товаров (оказываемых услуг, выполняемых работ), в том числе с указанием места производства товаров.

В случае организации ярмарок на землях, земельных участках, находящихся

в муниципальной собственности, либо государственная собственность на которые не разграничена, заявка организатору (оператору) ярмарки подается по форме согласно приложению 1 к настоящему Положению. Сведения, указанные в заявке, должны быть подтверждены документально.

2.4. При подаче заявки предъявляются следующие документы:

2.4.1. копии ИНН/ОГРН (для юридических лиц, индивидуальных предпринимателей, глав крестьянских (фермерских) хозяйств, для граждан, применяющих специальный налоговый режим «Налог на профессиональный доход», физических лиц. В случае если к заявке не приложена копия свидетельства о государственной регистрации или его выдача не предусмотрена действующим законодательством, допускается проверка государственной регистрации организатором (оператором) посредством официального сайта Федеральной налоговой службы);

2.4.2. копии документа, удостоверяющего личность участника ярмарки (первая страница, информация о регистрации по месту жительства, доверенность);

2.4.3. копии документа, подтверждающего членство в крестьянском (фермерском) хозяйстве (Соглашение или договор с главой крестьянского (фермерского) хозяйства), копии документа, подтверждающего наличие земельного участка для ведения крестьянского (фермерского) хозяйства или копии документа, подтверждающего наличие земель сельскохозяйственного назначения, личного подсобного хозяйства, садоводства, огородничества (для физических лиц);

2.4.4. документов, подтверждающих соответствие товаров (работ, услуг) установленным требованиям (сертификат или декларация о соответствии либо их копии), – в случаях, установленных законодательством Российской Федерации.

При реализации сельскохозяйственной продукции продажа осуществляется при наличии документов, указанных в приказе Министерства сельского хозяйства и продовольствия Пермского края от 28 января 2014 г. № СЭД-25-01.1-02-7 «Об утверждении методических рекомендаций по организации деятельности сельскохозяйственных ярмарок на территории Пермского края»;

2.4.5. сопроводительных документов на товары (работы, услуги) – в случаях, установленных законодательством Российской Федерации;

2.4.6. документов, подтверждающих качество и безопасность товаров (работ, услуг), в том числе: заключения государственной ветеринарной службы и (или) ветеринарного сопроводительного документа, санитарно-эпидемиологических заключений;

2.4.7. личной медицинской книжки продавца (участника ярмарки) с полными данными медицинских обследований – в случаях, предусмотренных законодательством Российской Федерации;

2.4.8. иные документы, необходимые для продажи товаров (выполнения работ, оказания услуг) в соответствии с действующим законодательством.

При подаче заявки допускается направление копий необходимых документов на электронную почту организатора (оператора) ярмарки с последующим предъявлением документов на бумажном носителе.

2.5. Заявка рассматривается организатором (оператором) ярмарки в день ее поступления организатору (оператору), при положительном рассмотрении заявки с участником ярмарки незамедлительно заключается договор о предоставлении места для продажи товаров (выполнения работ, оказания услуг) на ярмарке (далее – договор) по форме согласно приложению 2 к настоящему Положению на каждое торговое место отдельно.

При превышении количеством участников лимита места для продажи товаров (выполнения работ, оказания услуг) и подаче одним участником более двух заявок на заключение договора на ярмарке, организатор (оператор) ярмарки, в целях наиболее полного удовлетворения потребностей населения в товарах (работах, услугах), развития здоровой конкуренции, пресечения дискриминации участников, вправе определить порядок предоставления мест на ярмарке, в том числе по количеству заключаемых договоров с одним участником на одном земельном участке, включенном в Перечень мест размещения ярмарок на территории Лысьвенского городского округа, который утвержден постановлением администрации Лысьвенского городского округа.

В случае организации ярмарок на землях, земельных участках, находящихся в муниципальной собственности, либо государственная собственность на которые не разграничена, оператор ярмарки, за исключением случаев организации ярмарки отделом сельского хозяйства управления экономики администрации Лысьвенского городского округа, заключает договор в соответствии с пунктом 3.2.2.3 настоящего Положения.

2.6. В случае принятия решения об отклонении заявки организатор (оператор) ярмарки незамедлительно в письменной форме уведомляет участника ярмарки с указанием мотивированной причины отклонения заявки и с разъяснением права на повторное направление участником ярмарки заявки.

В случае принятия организатором ярмарки решения об отклонении заявки участник ярмарки вправе направить заявку повторно с указанием информации, установленной пунктом 2.3 настоящего Положения, и документов, указанных в пункте 2.4 настоящего Положения.

Основаниями для принятия организатором (оператором) ярмарки решения об отклонении заявки являются:

отсутствие информации в заявке, указанной в пункте 2.3 настоящего Положения;

непредставление документов, указанных в пункте 2.4 настоящего

Положения;

отсутствие свободных мест для продажи товаров (выполнения работ, оказания услуг) в соответствии со Схемой размещения мест для продажи товаров (выполнения работ, оказания услуг) на ярмарке;

несоответствие ассортимента (номенклатуры) товаров (выполнения работ, оказания услуг) установленных организатором ярмарки.

2.7. Организатор ярмарки разрабатывает и утверждает план мероприятий по организации ярмарки и продажи товаров (выполнения работ, оказания услуг) на ней.

В случае организации ярмарок на землях, земельных участках, находящихся в муниципальной собственности, либо государственная собственность на которые не разграничена, ярмарки проводятся в соответствии с Планом проведения ярмарок на территории Лысьвенского городского округа, сформированным на текущий год и настоящим Положением.

2.8. На ярмарке запрещается торговля:

- товарами, изъятыми из оборота или ограниченными в обороте;
- алкогольной продукцией;
- драгоценными металлами и камнями и изделиями из них;
- пищевыми продуктами домашнего приготовления;
- консервами и скоропортящимися пищевыми продуктами без наличия специализированного холодильного оборудования;
- иной продукцией, запрещенной или ограниченной к реализации законодательством Российской Федерации.

2.9. Размещение мест для продажи товаров (выполнения работ, оказания услуг) на ярмарке должно обеспечивать свободный проход покупателей по территории ярмарки и доступ их к торговым местам, соблюдение санитарных и противопожарных правил.

2.10. В случае организации сельскохозяйственной ярмарки отделом сельского хозяйства управления экономики администрации Лысьвенского городского округа (далее – отдел), отдел принимает заявки и заключает договор с участником ярмарки по формам согласно приложениям 1 и 2 к настоящему Положению. Участие в сельскохозяйственной ярмарке, организатором которой является отдел, осуществляется на безвозмездной основе.

К участию в ярмарке допускаются сельскохозяйственные товаропроизводители Пермского края, являющиеся таковыми в соответствии с государственной программой «Развитие сельского хозяйства и устойчивое развитие сельских территорий в Пермском крае», утвержденной постановлением Правительства Пермского края от 03 октября 2013 г. № 1320-п, а также физические лица, занимающиеся ремесленничеством, для граждан, применяющих специальный налоговый режим «Налог на профессиональный доход»,

юридические лица и индивидуальные предприниматели, реализующие товары в соответствии с ассортиментом и номенклатурой, утвержденной организатором ярмарки.

Ассортимент и номенклатура товаров (работ, услуг), подлежащих реализации на ярмарке: продукция растениеводства и ее переработки, продукция животноводства и ее переработки, продукция пчеловодства и ее переработки, садово-огородный инвентарь, сувенирная продукция.

Реализация продукции на ярмарке осуществляется в соответствии с действующим законодательством и настоящим Положением.

III. План мероприятий организации ярмарки

3.1. Настоящий План мероприятий организации ярмарки (далее – План мероприятий) распространяется только в случае организации ярмарок на землях, земельных участках, находящихся в муниципальной собственности, либо государственная собственность на которые не разграничена. Полномочия по организации и проведению ярмарок возлагаются на оператора ярмарки, за исключением случаев организации ярмарки отделом сельского хозяйства управления экономики администрации Лысьвенского городского округа.

3.1.1. Оператор ярмарки обязан исполнять следующие функции в соответствии с настоящим Положением:

прием заявок от участников ярмарки по форме согласно приложению 1 к настоящему Положению;

заключение договоров на предоставление места для продажи товаров (выполнения работ, оказания услуг) по форме согласно приложению 2 к настоящему Положению;

взимание платы за предоставление места для продажи товаров (выполнения работ, оказания услуг) на ярмарках в соответствии с размером платы, утвержденным постановлением администрации Лысьвенского городского округа;

нанесение разметки (при необходимости) и нумерации мест для продажи товаров (выполнения работ, оказания услуг) в соответствии с картографическим решением схемы размещения мест для продажи товаров (выполнения работ, оказания услуг) на ярмарке согласно приложению 3 к настоящему Положению;

обеспечение мест для продажи товаров (выполнения работ, оказания услуг) возможностью подключения к электрическим сетям во время проведения ярмарки (при наличии технической возможности);

установка и разбор мест для продажи товаров (выполнения работ, оказания услуг), монтаж, демонтаж оборудования во время и по окончании срока проведения ярмарки, в случае если это предусмотрено условиями проведения ярмарки в торговых комплексах (торговых павильонах), находящихся в муниципальной собственности;

вывоз мусора и уборка территории ярмарки и прилегающей к ней территории во время и по окончании срока проведения ярмарки;

оснащение территории ярмарки контейнерами для сбора мусора (в случае отсутствия технической возможности, создания условий для сбора и вывоза мусора);

охрана общественного порядка на ярмарке;

обеспечение ярмарки книгой отзывов и предложений, журналом учета мероприятий по контролю, аптечкой первой медицинской помощи;

доведение требований до участников ярмарки о необходимости наличия информации о цене товаров (работ, услуг), оформленной в соответствии с действующим законодательством. Расходы, связанные с обеспечением наличия информации, ответственность за предоставление информации о цене товаров (работ, услуг) полностью возлагаются на участников ярмарки;

обеспечение соблюдения требований, предусмотренных законодательством Российской Федерации в сфере санитарно-эпидемиологического благополучия населения, пожарной безопасности, охраны окружающей среды, ветеринарии, защиты прав потребителей, продажи отдельных видов товаров, и других требований, установленных действующим законодательством;

предоставление проектов объявлений в структурные подразделения администрации Лысьвенского городского округа для размещения опубликование в средствах массовой информации и на официальном сайте муниципального образования «Лысьвенский городской округ» в информационно-телекоммуникационной сети «Интернет» информации о плане мероприятий по организации ярмарки и продажи товаров (выполнения работ, оказания услуг) на ней в срок не позднее 5 рабочих дней до дня начала проведения ярмарки;

размещение информации об организаторе (операторе) ярмарки с указанием его наименования, места нахождения, режима работы ярмарки, о правилах продажи отдельных видов товаров (выполнения работ, оказания услуг), адресах и телефонах органов, осуществляющих контроль и надзор, в местах, доступных для обозрения.

3.2. Организация деятельности ярмарки:

3.2.1. Режим работы ярмарки определяется в соответствии с Планом проведения ярмарок на территории Лысьвенского городского округа на текущий год, разработанным в соответствии с действующим законодательством и размещенным на официальном сайте муниципального образования «Лысьвенский городской округ». Режим работы ярмарки может быть уменьшен оператором ярмарки в зависимости от сезонности, погодных условий, количества участников и другое.

3.2.2. Организатор ярмарки определяет следующий порядок предоставления мест для продажи товаров (выполнения работ, оказания услуг) на ярмарке.

3.2.2.1. Места для продажи товаров (выполнения работ, оказания услуг) на ярмарке распределяются между участниками ярмарки, подавшими заявку установленной формы ответственному лицу по организации ярмарки и заключению договора с участником ярмарки (далее – представитель оператора), согласовав ассортиментный перечень товаров с оператором ярмарки.

В случае организации ярмарки по адресу: Пермский край, г. Лысьва, ул. Смышляева между домами 40а и 42, в кадастровом квартале 59:09:0013902, площадью 850 кв.м, наличие отметки в заявке о согласования ассортимента и номенклатуры товаров (выполнения работ, оказания услуг) с отделом сельского хозяйства управления экономики администрации Лысьвенского городского округа или отделом развития предпринимательства и торговли управления экономики администрации Лысьвенского городского округа обязательно.

3.2.2.2. Оператор ведет Реестр учета заявок, который содержит следующую информацию: Ф.И.О. участника ярмарки либо его законного представителя, место регистрации, паспортные данные, (ИНН, ОГРН), ассортимент (номенклатуру), реализуемых товаров (работ, услуг), номер места для продажи товаров (выполнения работ, оказания услуг), отметку о заключении договора с указанием номера и даты договора (либо отметку о принятии решения об отклонении заявки с указанием причины отклонения в соответствии с основаниями, указанными в пункте 2.6 настоящего Положения), подпись участника ярмарки.

3.2.2.3. Оператору ярмарки запрещается создавать дискриминационные условия при распределении торговых мест.

При превышении количеством участников лимита места для продажи товаров (выполнения работ, оказания услуг) и подаче одним участником более двух заявок на заключение договора на ярмарке, оператор ярмарки, в целях наиболее полного удовлетворения потребностей населения в товарах (работах, услугах), развития здоровой конкуренции, пресечения дискриминации участников, заключает не более двух договоров с одним участником на одном земельном участке, включенном в Перечень мест размещения ярмарок на территории Лысьвенского городского округа, который утвержден постановлением администрации Лысьвенского городского округа. При наличии свободных мест, в день проведения ярмарки допускается заключение дополнительного договора, но не более чем на 1 место для продажи товаров.

Оператор на земельном участке по адресу: Пермский край, г. Лысьва, ул. Смышляева, с кадастровым номером 59:09:0013803:177, площадью 211 кв.м (площадь мест для продажи — ширина 2 м длина 64 м) обеспечивает возможность осуществления торговли на безвозмездной основе участникам ярмарки – физическим лицам, реализующим продукцию садоводства и огородничества собственного производства, путем выделения не более 5 (пяти) мест для продажи товаров (выполнения работ, оказания услуг) размером 1х2 метра, под номерами с

22 места по 26 место в соответствии с картографическим решением по схеме размещения мест для продажи товаров (выполнения работ, оказания услуг) на ярмарке.

При этом один участник вправе заключить один договор на одно место для продажи на срок не более 3 (трех) часов.

3.2.2.4. Участник ярмарки осуществляет свою деятельность, размещает необходимое оборудование и товары в границах выделенного места для продажи товаров (выполнения работ, оказания услуг), в соответствии с договором, заключенным с организатором (оператором) ярмарки в период установленного режима работы ярмарки. Оснащенность места для продажи товаров (выполнения работ, оказания услуг) торгово-технологическим оборудованием должна отвечать установленным санитарным, противопожарным, экологическим и другим нормам и правилам, обеспечивать необходимые условия для организации торговли.

3.2.3. Участники ярмарки обеспечивают уборку предоставленного места для продажи товаров (выполнения работ, оказания услуг) и прилегающей территории к ним во время и по окончании работы ярмарки.

3.2.4. Предоставленное место для продажи товаров (выполнения работ, оказания услуг) на ярмарке не может быть передано участником ярмарки третьему лицу.

3.2.5. Участники ярмарки обязаны соблюдать требования к организации продажи товаров (выполнения работ, оказания услуг) на ярмарке, установленные действующим законодательством и настоящим Положением.

3.3. Оператор ярмарки в процессе проведения ярмарки вправе:

- прервать участие участника в ярмарке и расторгнуть договор за нарушение требований настоящего Положения, указанных в пункте 3.2.2 настоящего Положения, выдав уведомление участнику ярмарки. Договор считается расторгнутым с момента вручения уведомления участнику ярмарки или его законному представителю;

- проверять наличие всех документов, необходимых для участия на ярмарке и осуществления торговли (выполнения работ, оказания услуг) на ней;

- проверять соответствие ассортимента (номенклатуры) товара, торговлю которым ведет участник на ярмарке, с товаром, заявленным к торговле на ярмарке в предоставленной заявке;

- запрашивать у участников ярмарки документы, подтверждающие происхождение товаров и соответствие товаров установленным действующим законодательством требованиям: сертификат или декларацию о соответствии либо их копии, заверенные в установленном порядке, товарно-сопроводительные документы, заключения лаборатории ветеринарно-санитарной экспертизы и иные документы, предусмотренные действующим законодательством;

- составить акт, в случае нарушения настоящего Положения участниками

ярмарки и (или) направить информацию организатору ярмарки для принятия мер реагирования в соответствии с действующим законодательством.

IV. Требования к организации продажи товаров (выполнения работ оказания услуг) на ярмарках

4.1. Участники ярмарки при продаже товаров (выполнении работ, оказании услуг) обязаны соблюдать требования, предусмотренные законодательством Российской Федерации в сфере обеспечения санитарно-эпидемиологического благополучия населения, пожарной безопасности, охраны окружающей среды, ветеринарии, карантина растений, защиты прав потребителей, продажи отдельных видов товаров (выполнения работ, оказания услуг), постановлением Правительства Пермского края от 27 июля 2007 г. № 163-п «О регулировании деятельности розничных рынков на территории Пермского края» и другие правила и требования, установленные действующим законодательством, регламентирующим торговую деятельность.

4.2. Места для продажи товаров (выполнения работ, оказания услуг) должны иметь оформленные вывески с указанием сведений об участнике ярмарки (наименование и место нахождения - для юридического лица; фамилия, имя, отчество, данные свидетельства о государственной регистрации физического лица в качестве индивидуального предпринимателя - для индивидуального предпринимателя; фамилия, имя, отчество - для гражданина). В случае отсутствия возможности размещения вывески допускается представление краткой информации на бейдже участника ярмарки.

4.3. Продажа товаров (выполнение работ, оказание услуг) на ярмарке осуществляется при наличии документов, указанных в пункте 2.4 настоящего Положения.

Вышеуказанные документы хранятся у участника ярмарки в течение всего времени осуществления деятельности по продаже товаров (выполнению работ, оказанию услуг) на ярмарке и предъявляются по требованию организатора (оператора) ярмарки, органов, осуществляющих контроль и надзор, покупателей.

4.4. При продаже товаров (выполнении работ, оказании услуг) на ярмарке участник ярмарки обязан своевременно в наглядной и доступной форме довести до сведения покупателей необходимую и достоверную, обеспечивающую возможность правильного выбора товаров (работ, услуг) информацию о товарах (работах, услугах) и их изготовителях (исполнителях).

4.5. Все товары (работы, услуги) должны сопровождаться информацией об их цене, размещаемой на ценниках (в прейскурантах – для работ, услуг), оформленных в соответствии с требованиями действующего законодательства.

4.6. На ярмарке запрещена реализация товаров, указанных в пункте 2.8 настоящего Положения.

4.7. Место для продажи товаров (выполнения работ, оказания услуг) должно быть оборудовано в соответствии с требованиями действующего законодательства в сфере продажи отдельных видов товаров (выполнения работ, оказания услуг) и оснащено подтоварниками, стеллажами, соответствующим инвентарем, специализированным холодильным оборудованием для продажи товаров, требующих определенных условий хранения, средствами измерения массы товаров при продаже весовых товаров, прошедшими поверку в установленном порядке в государственном региональном центре метрологии и другим оборудованием (инвентарем), соответствующим установленным требованиям, необходимым для продажи, выполнения работ, оказания услуг.

Запрещается использование средств измерения, технически неисправных, не прошедших в установленном Порядке государственную поверку, а также не предусмотренных Государственным реестром средств измерений.

Расходы, связанные с обеспечением в месте для продажи товаров (выполнения работ, оказания услуг) наличия оборудования (инвентаря) полностью возлагаются на участника ярмарки.

4.8. Участники ярмарок несут ответственность за безопасность продаваемой продукции в соответствии с законодательством Российской Федерации.

ФОРМА

Заявка
на получение места для продажи товаров (выполнения работ, оказания услуг) на ярмарке на территории муниципального образования «Лысьвенский городской округ» Пермского края

Прошу предоставить место для продажи товаров (выполнения работ, оказания услуг) на ярмарке по адресу:

(адрес проведения ярмарки)

Дата проведения ярмарки:

Наименование участника ярмарки:

(полное и (или) сокращенное наименование юридического лица;
фамилия, имя, отчество полное для индивидуального предпринимателя/физического лица)

ИНН:

(для юридических лиц, индивидуальных предпринимателей, физических лиц)

ОГРН:

(для юридических лиц, индивидуальных предпринимателей, глав крестьянских (фермерских) хозяйств)

Местонахождение:

(фактический адрес для юридических лиц, индивидуальных предпринимателей / для физических лиц адрес регистрации)

Контактные данные:

(электронная почта, телефон)

Документ, удостоверяющий личность:

(серия, номер, кем выдан, дата)

Ассортимент:

(Перечень предполагаемых к продаже товаров (оказываемых услуг, выполняемых работ), в том числе с указанием места производства товаров)

Даю согласие на обработку персональных данных.

« _____ » « _____ » 20 _____ г.
(дата)

_____ (подпись, Ф.И.О. участника ярмарки)

(Ф.И.О. должность, подпись лица, принявшего заявку)

Отметка о согласовании ассортимента, номенклатуры товаров (работ, услуг)

(согласовано/не согласовано, отметка ставится в соответствии с пунктом 3.2.2.1 отделом сельского хозяйства управления экономики администрации Лысьвенского городского округа или отделом развития предпринимательства и торговли управления экономики администрации Лысьвенского городского округа)

Отметка о заключении договора / об отклонении заявки:

В случае отклонения заявки на участие в ярмарке участник ярмарки вправе подать заявку повторно в порядке, установленным действующим законодательством.

*** Примечание:**

Продажа товаров (выполнение работ, оказание услуг) на ярмарке осуществляется при наличии следующих документов:

1. копии ИНН/ОГРН (для юридических лиц, индивидуальных предпринимателей, глав крестьянских (фермерских) хозяйств, физических лиц; ОГРН – при наличии));

2. копии документа, удостоверяющего личность участника ярмарки (первая страница, информация о регистрации по месту жительства, доверенность);

3. копии документа, подтверждающего членство в крестьянском (фермерском) хозяйстве, копии документа, подтверждающего наличие земельного участка для ведения крестьянского (фермерского) хозяйства, личного подсобного хозяйства, садоводства, огородничества (для физических лиц);

4. документов, подтверждающих соответствие товаров (работ, услуг) установленным требованиям (сертификат или декларация о соответствии либо их копии), - в случаях, установленных законодательством Российской Федерации;

5. сопроводительных документов на товары (работы, услуги) - в случаях, установленных законодательством Российской Федерации;

6. документов, подтверждающих качество и безопасность товаров (работ, услуг), в том числе: заключения государственной ветеринарной службы и (или) ветеринарного сопроводительного документа, санитарно-эпидемиологических заключений;

7. личной медицинской книжки продавца (участника ярмарки) с полными данными медицинских обследований - в случаях, предусмотренных законодательством Российской Федерации.

Вышеуказанные документы хранятся у участника ярмарки в течение всего времени осуществления деятельности по продаже товаров (выполнению работ, оказанию услуг) на ярмарке и предъявляются по требованию организатора ярмарки, органов, осуществляющих контроль и надзор, покупателей.

ФОРМА

**Договор
о предоставлении места для продажи товаров
(выполнения работ, оказания услуг) на ярмарке**

_____ « ____ » « _____ » 20 ____ г.
(населенный пункт) (дата)

Организатор ярмарки

_____ (наименование)

в лице

_____ (Ф.И.О., должность)

действующего на основании

_____ (реквизиты решения об организации ярмарки (в форме постановления, распоряжения, приказа, протокола, решения собрания, иного документа)

именуемый в дальнейшем «Организатор», с одной стороны

и

_____ (наименование юридического лица,

_____ Ф.И.О. индивидуального предпринимателя, Ф.И.О. гражданина)

в лице

_____ (Ф.И.О. руководителя юридического лица или индивидуального предпринимателя)

действующего на основании

_____ (наименование документа)

именуемый в дальнейшем «Участник ярмарки», заключили настоящий Договор о нижеследующем:

1. Организатор ярмарки предоставляет, а Участник ярмарки принимает во временное пользование место для продажи товаров (выполнения работ, оказания услуг) № _____, расположенное _____,

площадью _____ для осуществления деятельности по продаже товаров (выполнению работ, оказанию услуг): _____

_____ (указать, каких именно)

на срок с « ____ » « _____ » 20 ____ г. по « ____ » « _____ » 20 ____ г.

2. В случае использования места для продажи товаров (выполнения работ, оказания услуг) не по назначению настоящий Договор может быть расторгнут в одностороннем порядке Организатором ярмарки.

3. Плата за пользование местом для продажи товаров (выполнения работ, оказания услуг) производится Участником ярмарки в срок до « ____ » « _____ » 20 ____ г. и составляет

(сумма в рублях)

Адреса и реквизиты сторон

Организатор:

Участник ярмарки:

М.П. (при наличии)

М.П. (при наличии)

Картографическое решение

1. Схема места проведения ярмарки по адресу: Пермский край, г. Лысьва, ул. Смышляева между домами 40а и 42, в кадастровом квартале 59:09:0013902, категория земель – земли населенных пунктов, площадью 850 кв.м.

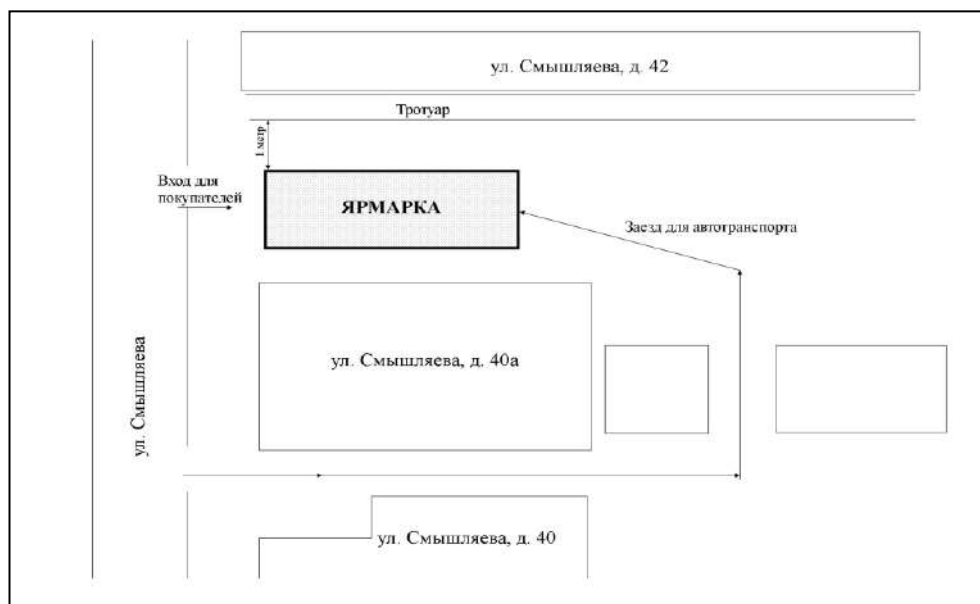

1.1. Схема размещения мест для продажи товаров (выполнения работ, оказания услуг) на ярмарке по адресу: Пермский край, г. Лысьва, ул. Смышляева между домами 40а и 42, в кадастровом квартале 59:09:0013902, площадью 850 кв.м (площадь мест для продажи — ширина 10 м длина 85 м), продажа со специализированного автотранспорта - автолавка.

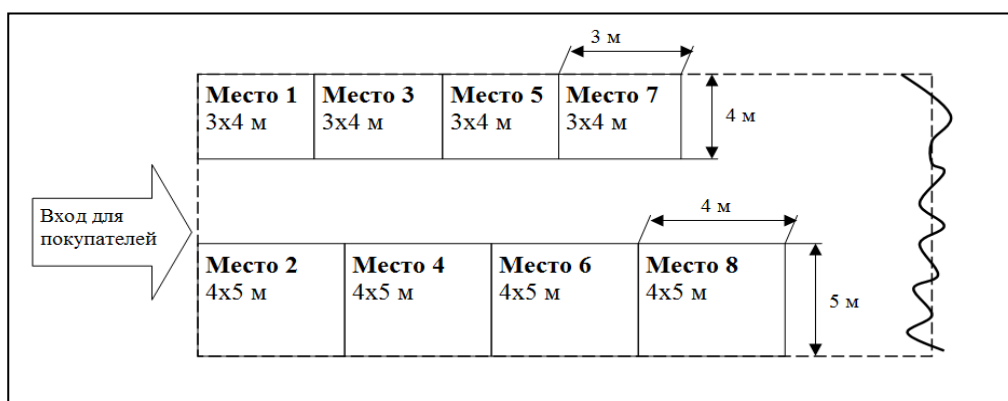

1.2. Ассортимент и номенклатура товаров (работ, услуг), подлежащих реализации на ярмарке: продукция растениеводства и ее переработки, продукция животноводства (молочная, мясная) и ее переработки, продукция пчеловодства и ее переработки.

При реализации товаров (работ, услуг) у каждого участника ярмарки обязательно наличие сопроводительных документов, специализированного холодильного оборудования (в случаях предусмотренных законодательством), книги отзывов и предложений, аптечки первой медицинской помощи.

Участники ярмарки: сельскохозяйственные товаропроизводители Пермского края, являющиеся таковыми в соответствии с государственной программой «Развитие сельского хозяйства и устойчивое развитие сельских территорий в Пермском крае», утвержденной постановлением Правительства Пермского края от 03 октября 2013 г. № 1320-п (за исключением граждан, ведущих личное подсобное хозяйство), а также сельскохозяйственные товаропроизводители, зарегистрированные и ведущие деятельность на территории Пермского края по выращиванию и реализации продукции растениеводства – питомники (рассада, саженцы) (за исключением граждан, ведущих личное подсобное хозяйство).

Участник ярмарки для согласования ассортимента и номенклатуры товаров направляет заявку согласно приложению I к настоящему Положению с приложением копий соответствующих документов на предлагаемую к реализации продукцию, указанных в разделе II приказа Министерства сельского хозяйства и продовольствия Пермского края от 28 января 2014 г. № СЭД-25-01.1-02-7 «Об утверждении методических рекомендаций по организации деятельности сельскохозяйственных ярмарок на территории Пермского края» в отдел сельского хозяйства управления экономики администрации города Лысьвы по адресу: г. Лысьва, ул. Мира, д. 34, кабинет 1-2, или на электронную почту: agro.lysva@yandex.ru или в отдел развития предпринимательства и торговли управления экономики администрации города Лысьвы по адресу: г. Лысьва, ул. Мира, д. 34, кабинет 4, или на электронную почту: torgotdel-lysva@yandex.ru.

2. Схема места проведения ярмарки по адресу: Пермский край, г. Лысьва, ул. Смышляева, д. 51 (около автовокзала со стороны ул. Смышляева), с кадастровым номером 59:09:0013803:64, площадью 200 кв.м.

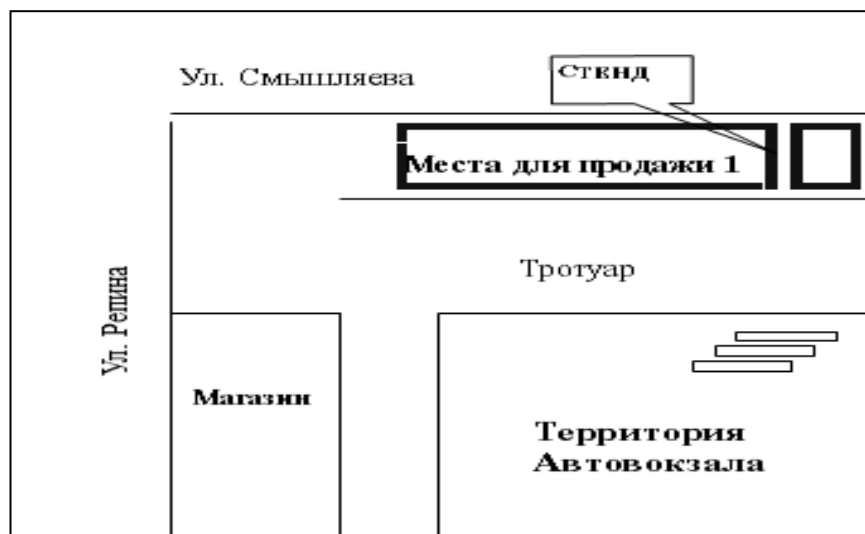

2.1. Схема размещения мест для продажи товаров (выполнения работ, оказания услуг) на ярмарке по адресу: Пермский край, г. Лысьва, ул. Смышляева, д. 51 (около автовокзала со стороны ул. Смышляева), с кадастровым номером 59:09:0013803:64, площадью 200 кв.м (площадь мест для продажи — ширина 2 м длина 62 м), продажа с лотков.

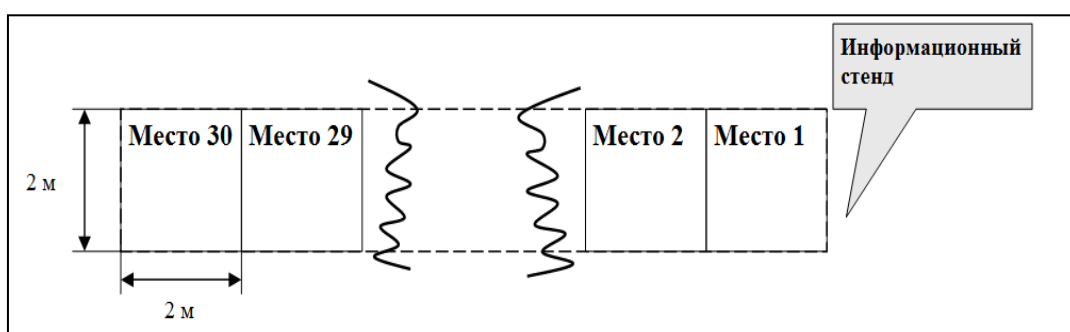

2.2. Ассортимент и номенклатура товаров (работ, услуг), подлежащих реализации на ярмарке: продукция растениеводства (рассада, саженцы, деревья хвойных пород, дикоросы), садово-огородный инвентарь, продукция пчеловодства и ее переработки, сувенирная продукция.

3. Схема места проведения ярмарки по адресу: Пермский край, г. Лысьва, ул. Смышляева, с кадастровым номером 59:09:0013803:177, площадью 211 кв.м.

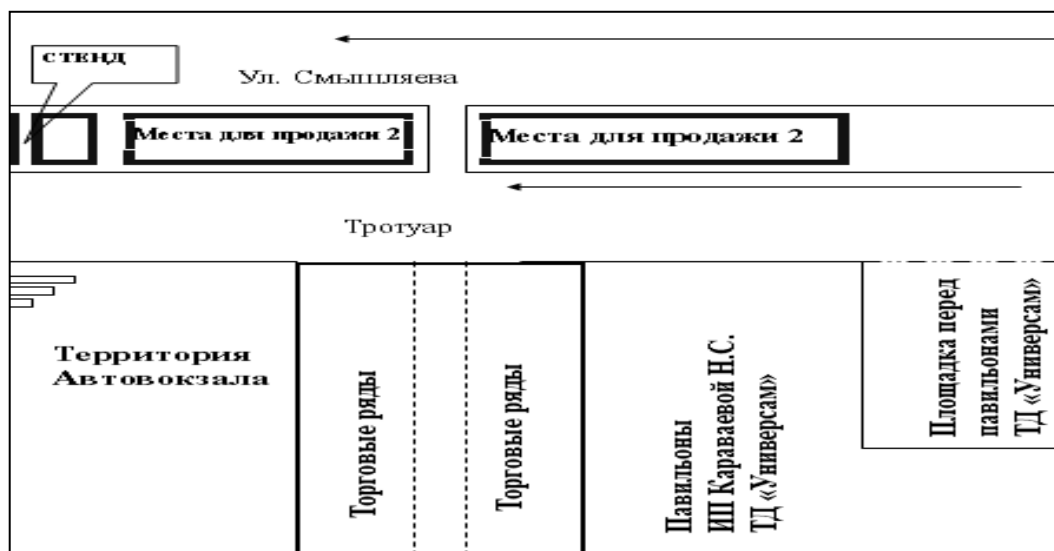

3.1. Схема размещения мест для продажи товаров (выполнения работ, оказания услуг) на ярмарке по адресу: Пермский край, г. Лысьва, ул. Смышляева, с кадастровым номером 59:09:0013803:177, площадью 211 кв.м (площадь мест для продажи — ширина 2 м длина 64 м), продажа с лотков.

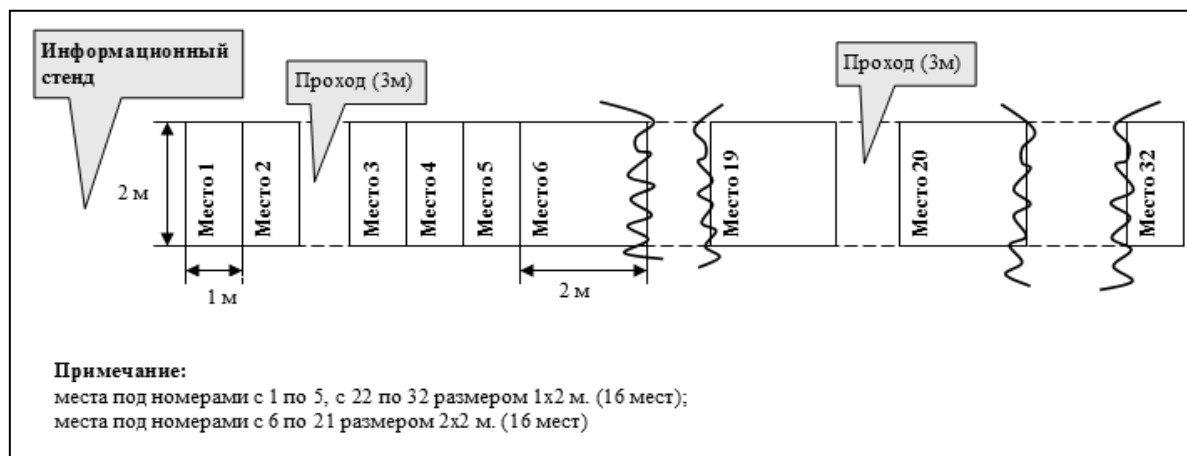

3.2. Ассортимент и номенклатура товаров (работ, услуг), подлежащих реализации на ярмарке: продукция растениеводства (рассада, саженцы, деревья хвойных пород, продукция садоводства и огородничества, дикоросы), садово-огородный инвентарь, продукция пчеловодства и ее переработки, сувенирная продукция, продукция ремесленничества.

На ярмарке осуществляется торговля сельскохозяйственной продукцией сада и огорода при наличии документов, подтверждающих занятие садоводством и огородничеством, либо ведением крестьянского (фермерского) хозяйства или личного подсобного хозяйства.

4. Схема места проведения ярмарки по адресу: Пермский край, г. Лысьва, ул. Невского, д. 1А, в кадастровом квартале 59:09:0012208, площадью 30 кв.м.



4.1. Схема размещения мест для продажи товаров (выполнения работ, оказания услуг) на ярмарке по адресу: Пермский край, г. Лысьва, ул. Невского, д. 1А, в кадастровом квартале 59:09:0012208, площадью 30 кв.м, продажа со специализированного автотранспорта - автолавка.

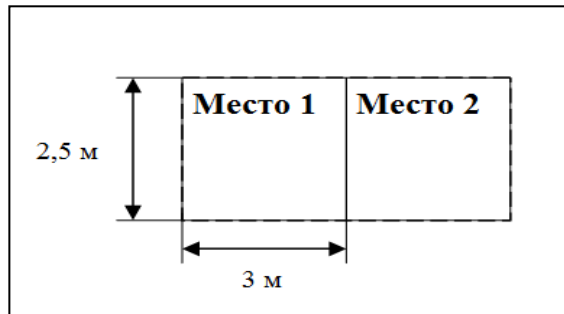

4.2. Ассортимент и номенклатура товаров (работ, услуг), подлежащих реализации на ярмарке: продукция растениеводства, продукция пчеловодства и ее переработки.

5. Схема места проведения ярмарки по адресу: Пермский край, г. Лысьва, ул. Смышляева, с кадастровым номером 59:09:0013803:176, площадью 364 кв.м.

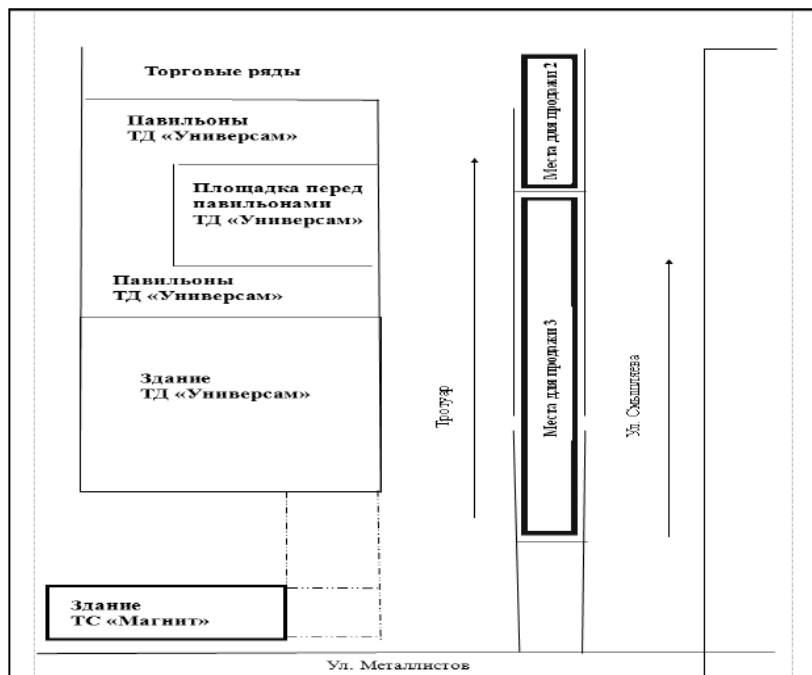

5.1. Схема размещения мест для продажи товаров (выполнения работ, оказания услуг) на ярмарке по адресу: Пермский край, г. Лысьва, ул. Смышляева, с кадастровым номером 59:09:0013803:176, площадью 364 кв.м (площадь мест для продажи — ширина 2 м длина 90 м), продажа с лотков, палаток, торговых прилавков.

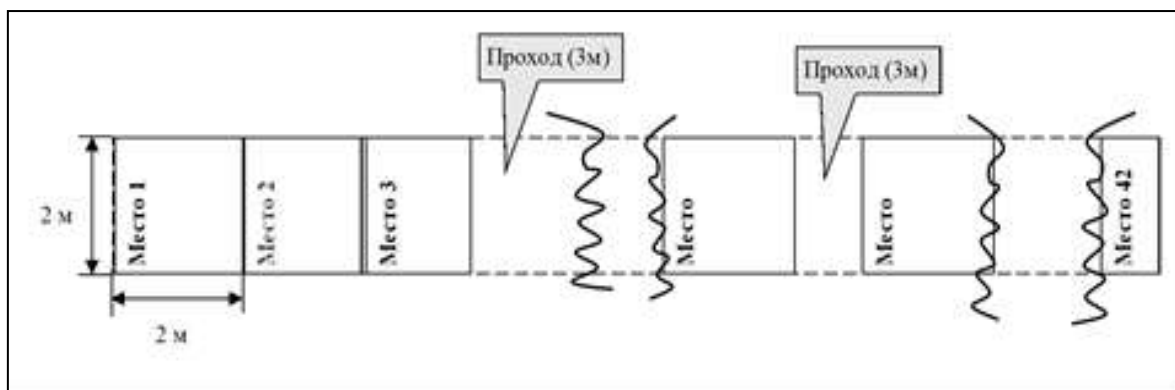

5.2. Ассортимент и номенклатура товаров (работ, услуг), подлежащих реализации на ярмарке: продукция растениеводства (рассада, саженцы, деревья хвойных пород, продукция садоводства и огородничества, дикоросы), садово-огородный инвентарь, продукция пчеловодства и ее переработки, сувенирная продукция, продукция ремесленничества.

На ярмарке осуществляется торговля сельскохозяйственной продукцией сада и огорода при наличии документов, подтверждающих занятие садоводством и огородничеством, либо ведением крестьянского (фермерского) хозяйства или личного подсобного хозяйства.